

Appendice TECNICA

- Distanza raccomandata tra i collari _____ p 80
- Posizionamento dei collari nei gomiti _____ p 80
- Tabella filettature _____ p 80
- Classe e proprietà per viti e bulloni _____ p 80
- Coppie di serraggio viti e forze assiali _____ p 81

DISTANZA RACCOMANDATA TRA I COLLARI				POSIZIONAMENTO COLLARI NEI GOMITI
 <p>I valori delle distanze dei collari rappresentati in tabella sono indicativi, riferiti a carichi statici.</p>				
Diametro esterno tubo (mm)	Distanza L (m)	Diametro esterno tubo (mm)	Distanza L (m)	<p>I tubi curvati vanno fissati con collari immediatamente prima e dopo la curva.</p> <p>Si raccomanda in fase di progettazione, di usare questi collari come posizione predefinita.</p> <p>Per applicazioni con giunzioni si raccomanda l'utilizzo dei collari prima e dopo la giunzione.</p>
6,0 - 13,5	1,0	114,0 - 168,0	5,0	
13,5 - 18	1,2	168,0 - 219,0	6,0	
18 - 32	1,5	219,0 - 324,0	6,7	
32 - 38	2,0	324,0 - 356,0	7,0	
38 - 57,2	2,7	356,0 - 406,0	7,5	
57,2 - 75	3,0	406,0 - 480,0	8,0	
75 - 76,1	3,5	481,0 - 550,0	8,5	
76,1 - 88,9	3,7	551,0 - 630,0	9,0	
88,9 - 102,0	4,0	631,0 - 716,0	10,0	
102,0 - 114,0	4,5	716,0 - 800,0	12,0	

TABELLA FILETTATURE								
Tabella di comparazione filettature metriche e filettature UNC								
SERIE STANDARD			SERIE PESANTE			SERIE DOPPIA		
Codice PI.EFFE.CI.	Filettatura metrica	Filettatura UNC	Codice PI.EFFE.CI.	Filettatura metrica	Filettatura UNC	Codice PI.EFFE.CI.	Filettatura metrica	Filettatura UNC
C1	M6	1/4 - 20 UNC	CP1	M10	3/8 - 16 UNC	CF1	M6	1/4 - 20 UNC
C2			CP2			CF2	M8	5/16 - 18 UNC
C3			CP3			CF3		
C4			CP4	CF4				
C5			CP5	CF5				
C6			CP6	M20	3/4 - 10 UNC			
C7			CP7	M24	7/8 - 9 UNC			
C8			CP8	M30	11/8 - 7 UNC			
C9			CP9	M30	11/4 - 7 UNC			
			CP10					

CLASSE E PROPRIETÀ PER VITI E BULLONI			
ACCESSORI	MATERIALE	FINITURA	CLASSE
Vite a testa cilindrica con esagono incassato	Acciaio	Zincata o grezza	8.8
	Acciaio Inox	---	A4-70
Vite a testa esagonale	Acciaio	Zincata o grezza	8.8
	Acciaio Inox	---	A4-70
Rondella di sicurezza	Acciaio	Zincata o grezza	8
	Acciaio Inox	---	A4-70
Dado per cavallotti	Acciaio	Zincato	8
	Acciaio Inox	---	A4-70 A2-70
Dado flangiato per cavallotti	Acciaio	Zincato	8
	Acciaio Inox	---	---
Rondella per cavallotti	Acciaio	Zincata	100 HV
	Acciaio Inox	---	A4-70 A2-70
Dado per tirante SSP	Acciaio	Zincato	8

COPPIE DI SERRAGGIO VITI E FORZE ASSIALI

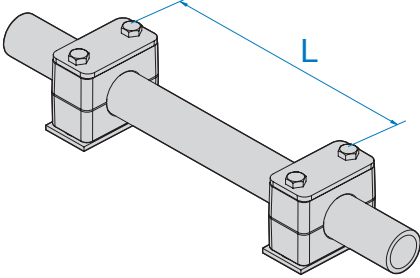
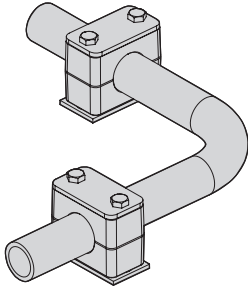
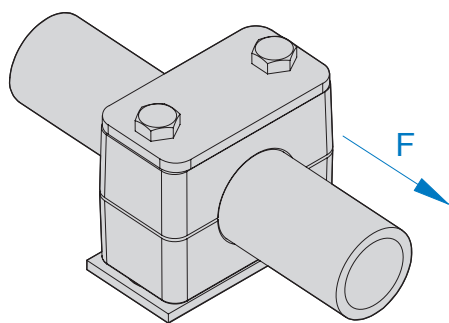

La coppia di serraggio delle viti e i carichi assiali di fissaggio del tubo riportate in tabella sono riferite al montaggio con piastre superiori e viti a testa esagonale secondo la norma EN ISO 4014/4017.

Il valore del carico F è un valore medio delle prove eseguite con tubo in Acciaio Fe360.

In caso di sollecitazione del collare in direzione assiale del tubo, il tubo non scivola nel collare.

Lo scorrimento avviene quando il valore F è stato raggiunto.

SERIE STANDARD

Codice PI.EFFE.CI.	Vite a testa esagonale (EN ISO 4014/4017)	Polipropilene		Poliammide		Alluminio	
		Coppia di serraggio (Nm)	Carico Max assiale F (KN)	Coppia di serraggio (Nm)	Carico Max assiale F (KN)	Coppia di serraggio (Nm)	Carico Max assiale F (KN)
C1	M6	8	0,7	10	0,7	12	3,6
C2		8	1,2	10	0,9	12	4,3
C3		8	1,5	10	1	12	4,4
C4		8	1,7	10	1,8	12	4,8
C5		8	1,8	10	1,9	12	5,2
C6		8	2	10	2,1	12	7,5
C7		8	2,2	10	2,8	12	9
C8		8	2,3	10	2,5	---	---
C9		8	2,4	10	2,5	---	---

SERIE PESANTE

Codice PI.EFFE.CI.	Vite a testa esagonale (EN ISO 4014/4017)	Polipropilene		Poliammide		Alluminio	
		Coppia di serraggio (Nm)	Carico Max assiale F (KN)	Coppia di serraggio (Nm)	Carico Max assiale F (KN)	Coppia di serraggio (Nm)	Carico Max assiale F (KN)
CP1	M10	13	1,8	21	4,5	32	13
CP2		13	3	21	4,7	32	16
CP3		15	3,5	25	5,2	37	16,5
CP4	M12	30	8,5	40	9,5	55	30,5
CP5	M16	46	11,5	56	27	125	36,5
CP6	M20	80	15	155	25	225	62,5
CP7	M24	110	30	200	34	250	71,7
CP8	M30	190	41	360	50	500	86,5
CP9		210	125	380	130	500	190,5
CP10		270	168	450	180	600	244,5

SERIE DOPPIA

Codice PI.EFFE.CI.	Vite a testa esagonale (EN ISO 4014/4017)	Polipropilene		Poliammide	
		Coppia di serraggio (Nm)	Carico Max assiale F (KN)	Coppia di serraggio (Nm)	Carico Max assiale F (KN)
CF1	M6	6	1,1	6	1,1
CF2	M8	13	2,5	13	2,5
CF3		13	2,1	13	2,1
CF4		13	2,9	13	3,1
CF5		9	2,2	9	2,7